



Carter Hanger Assemblies for Ford Applications

Carter® Fuel Tech Solution #6

Carter Fuel Tech Solutions: Product improvements and practical advice that make fuel system service more efficient.

Problem:

Many Ford fuel pump hanger assemblies are frequently found with significant corrosion on the cover of the hanger and the metal tubes exiting the cover. In addition to this rusting, most of these pump assemblies have wiring with ring terminals that are staked to the underside of the cover. Over time, these terminals can loosen and cause intermittent loss of continuity. In extreme situations, this condition may lead to a vehicle fire.

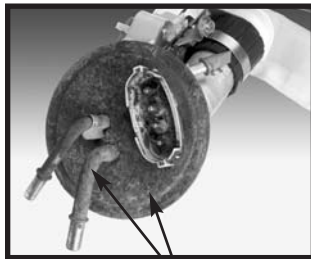

Rusty cover and tubes



Loose terminal

Solution:

Carter® Fuel Delivery Systems offers a wide range of OE fit and form fuel pump hanger and hanger/sender assemblies for many Ford light truck and car applications. These pumps incorporate features that enhance performance and extend life. They include:

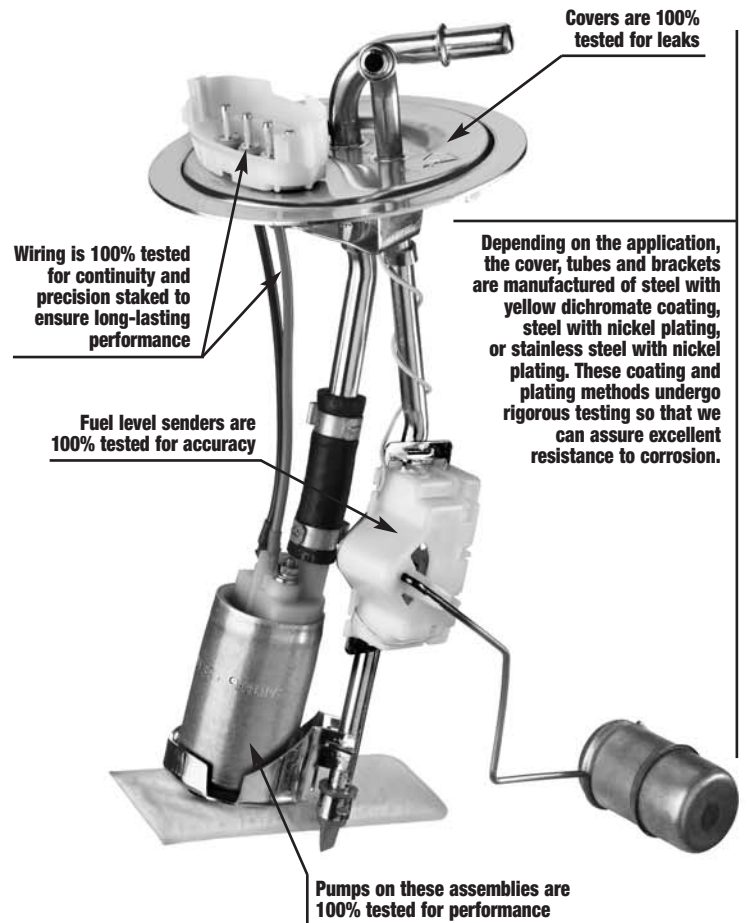

Covers are 100% tested for leaks

Wiring is 100% tested for continuity and precision staked to ensure long-lasting performance

Depending on the application, the cover, tubes and brackets are manufactured of steel with yellow dichromate coating, steel with nickel plating, or stainless steel with nickel plating. These coating and plating methods undergo rigorous testing so that we can assure excellent resistance to corrosion.

Fuel level senders are 100% tested for accuracy

Pumps on these assemblies are 100% tested for performance

See Carter catalog No. 3879 for specific application information.

Innovation born of behind-the-scenes OE knowledge. Practical, time-saving advice derived from genuine field experience. Plus 100 years of Federal-Mogul engine mastery. With Carter, you get it all.





Conjunto de Soporte Carter para Aplicaciones Ford

Solución técnica n.º 6 de Carter® para el sistema de combustible

Soluciones técnicas de Carter para el sistema de combustible: Mejoras en los productos y consejos prácticos para una reparación eficaz del sistema de combustible.

Problema:

En muchos de los conjuntos de soporte de bomba de combustible Ford a menudo se encuentra importante corrosión en la cubierta del soporte y en los tubos de metal que salen de la cubierta. Además de esta oxidación, la mayoría de los conjuntos de bomba tienen cableados con terminales en anillo que se encuentran estacados en el lado inferior de la cubierta. Con el tiempo, los terminales pueden soltarse y ocasionar una pérdida de continuidad intermitente. En situaciones extremas, esta condición puede conducir a que el vehículo se incendie.

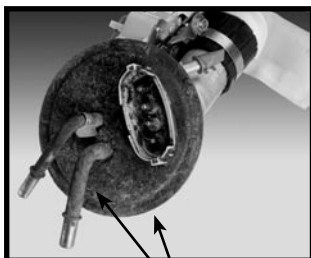

Cubiertas y tubos oxidados

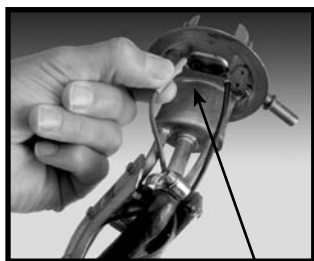

Terminales sueltos

Solución:

Los Sistemas de Entrega de Combustible Carter® ofrecen una amplia gama de conjuntos de soporte/emisor y soportes de bomba de combustible de ajuste y forma tipo equipo original para muchas aplicaciones de camiones ligeros y automóviles Ford. Estas bombas incorporan características que mejoran el rendimiento y extienden la vida útil. Ellas incluyen:

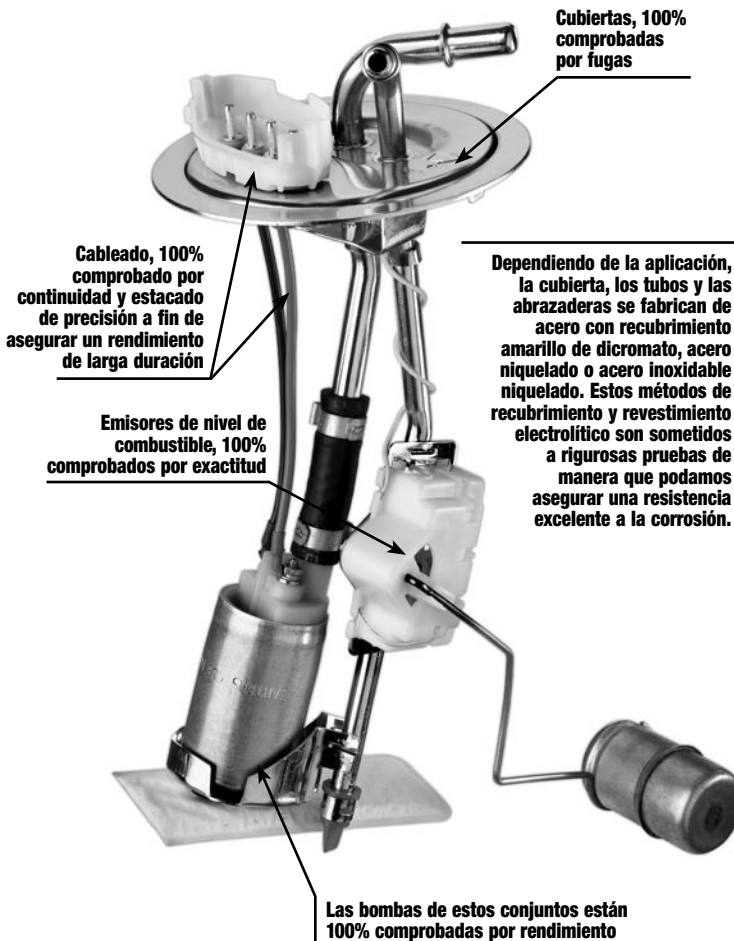

Cubiertas, 100% comprobadas por fugas

Cableado, 100% comprobado por continuidad y estacado de precisión a fin de asegurar un rendimiento de larga duración

Emisores de nivel de combustible, 100% comprobados por exactitud

Dependiendo de la aplicación, la cubierta, los tubos y las abrazaderas se fabrican de acero con recubrimiento amarillo de dicromato, acero niquelado o acero inoxidable niquelado. Estos métodos de recubrimiento y revestimiento electrolytico son sometidos a rigurosas pruebas de manera que podamos asegurar una resistencia excelente a la corrosión.

Las bombas de estos conjuntos están 100% comprobadas por rendimiento

Vea el catálogo Carter No. 3879 para obtener información sobre aplicaciones específicas.

Innovamos porque conocemos perfectamente las piezas originales. Nuestra experiencia auténtica nos permite darle consejos prácticos que le harán ahorrar tiempo. Más de 100 años de conocimientos de mecánica del motor con Federal-Mogul. Con Carter lo tiene todo.





Ensembles de support Carter pour applications sur Ford

Solution technique d'alimentation n°6 de Carter®

Solutions techniques d'alimentation de Carter: Améliorations du produit et conseil pratique qui augmentent l'efficacité du système d'alimentation d'essence.

Problème:

Plusieurs ensembles de support de pompes à essence de Ford montrent des signes importants de corrosion sur le couvercle du support et sur les tubes de métal qui sortent du couvercle. En plus de ce problème de corrosion, la plupart de ces ensembles de pompes sont munis de câblage dont les bornes à anneau sont fixées à la partie interne du couvercle. Avec le temps, ces bornes se desserrent et entraînent une perte intermittente de continuité. Dans les cas extrêmes, une telle situation peut causer l'incendie du véhicule.

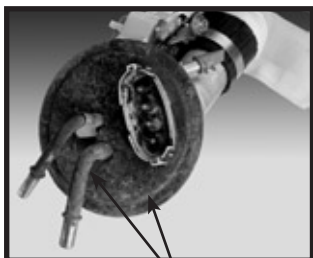

Couvercle et tubes rouillés



Borne desserrée

Solution:

Le système d'alimentation en carburant Carter® offre une vaste gamme de supports de pompes à essence et d'ensembles de supports/capteurs qui s'ajustent et se conforment à l'équipement d'origine, sur plusieurs modèles de camionnettes et voitures Ford. Ces pompes sont dotées de caractéristiques qui améliorent le rendement et prolongent la durée de vie. Elles comprennent:

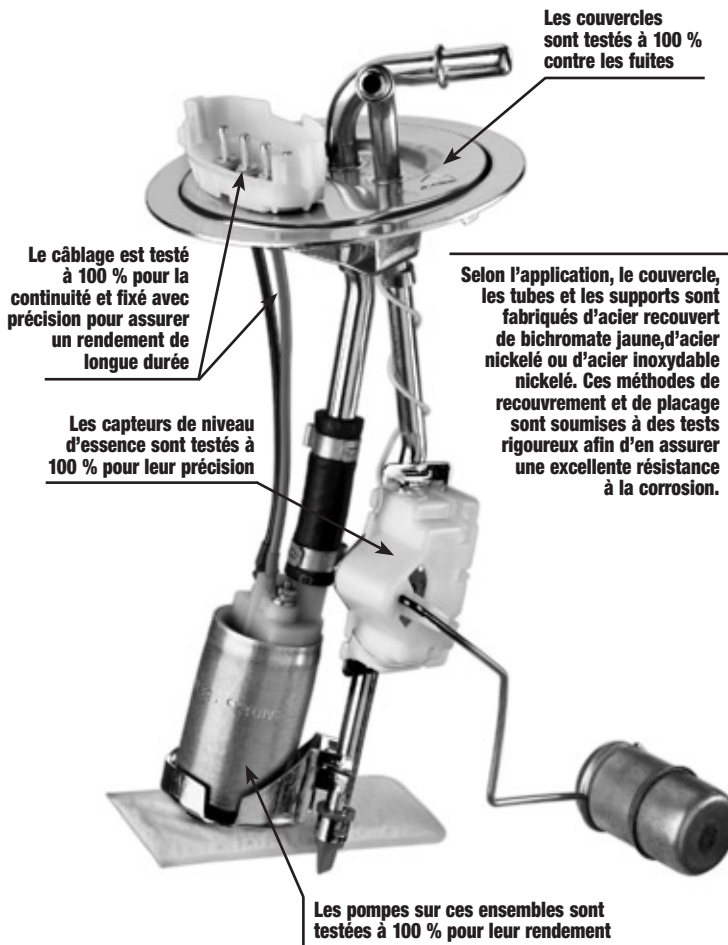

Le câblage est testé à 100 % pour la continuité et fixé avec précision pour assurer un rendement de longue durée

Les capteurs de niveau d'essence sont testés à 100 % pour leur précision

Les couvercles sont testés à 100 % contre les fuites

Selon l'application, le couvercle, les tubes et les supports sont fabriqués d'acier recouvert de bichromate jaune, d'acier nickelé ou d'acier inoxydable nickelé. Ces méthodes de recouvrement et de placage sont soumises à des tests rigoureux afin d'en assurer une excellente résistance à la corrosion.

Les pompes sur ces ensembles sont testées à 100 % pour leur rendement

Consultez le catalogue n° 3879 de Carter pour des informations sur certaines applications spécifiques.

L'innovation née de la connaissance de l'équipement d'origine acquise en coulisse. Un conseil pratique et qui économise du temps, provenant de l'expérience authentique acquise sur le terrain. Federal-Mogul a une expérience de 100 ans de la maîtrise du moteur. Avec Carter, vous obtenez tout.

